



Maple Armor
Technologies Inc.

FW811

MANUAL

FireWatcher® FW811

Módulo de Entrada



El módulo de entrada FW811 supervisa un solo contacto. La línea de entrada se supervisa para detectar fallos de línea abierta y fallos de tierra, por lo que el contacto debe cablearse con una resistencia de fin de línea. Es un módulo direccionable inteligente y toma una dirección en el Circuito de Línea de Señalización (SLC) o en el Enlace de Comunicación de Datos (DCL) de la central de alarma contra incendios. El FW811 es un dispositivo homologado por UL según UL864 y ULC-S527 para sistemas de señalización de protección contra incendios para uso en interiores. El tipo de contacto de entrada es configurable.

- Causante de alarma: Una entrada causante de alarma producirá un evento de ALARMA. El LED del dispositivo indicará condición de alarma encendiéndose en rojo fijo. La vuelta a la condición normal normal será ignorada y el indicador LED del dispositivo permanecerá bloqueado en la condición de alarma roja hasta que se reciba una orden de reinicio.
- Causante de supervisión/problema/monitor: Al cambiar las funciones del módulo de entrada FW811 de su atributo en FACP, puede configurarse para ser una señal de supervisión, problema o monitorización,



FireWatcher®

ATENCIÓN

Los productos deben instalarse de conformidad con la NFPA 72, la CAN/ULC-S524, el CAN/ULCS536 y el Código Eléctrico Canadiense según el país de instalación. Compruebe la información de los equipos utilizados en el sistema por otros fabricantes para conocer cualquier directriz o restricciones.

No pinte esta unidad. Cualquier material extrapolado de este documento o de las instrucciones de Maple Armor Technologies Inc. u otros materiales que describan el producto con fines promocionales o publicitarios, o con cualquier otro propósito, incluida la descripción de la aplicación, el uso, la instalación y las pruebas del producto, es responsabilidad exclusiva del usuario. Maple Armor Technologies Inc. no asume ninguna responsabilidad por el uso. En ningún caso la responsabilidad de Maple Armor Technologies Inc. excederá el precio de compra del producto.



www.maplearmortech.com
8866 Boul. du Quartier, Brossard, QC J4Y 0R2

Email: info@maplearmortech.com
Phone: 514 631-3131





que producirá un evento de SUPERVISIÓN, PROBLEMA o MONITOR. El LED del dispositivo indicará la condición del evento mediante el encendido fijo en rojo. La supervisión y monitor se pueden seleccionar con o sin enclavamiento. A condición normal hará que el evento desaparezca y el indicador LED del dispositivo la condición normal si la supervisión/monitorización es sin enclavamiento. El retorno a la condición normal no hará desaparecer el evento y el indicador LED del dispositivo permanecerá en la condición de evento si el supervisión/monitor está enclavado. El problema no está enclavado.

- Conecte los cables, véase la figura 2. El terminal 1 y el terminal 2 son sensibles a la polaridad. Todos los circuitos están limitados por la potencia.



Figura 2 - Diagrama de Instalación (SLC/DCL)

Descripción

Tensión Nominal	24VDC
Rango de Tensión	15 a 28VDC
Corriente de Espera	0.17mA
Corriente de Alarma	0.79 mA
Funcionamiento Temperatura	0°C a 49°C (32°F a 120°F)
Humedad de Funcionamiento	0% a 93% HR
Dimensiones	120 mm (largo) × 120 mm (ancho) × 45 mm (alto)
Peso con base	247 g (8.4 oz)
Instalación	Base FW800
Calibrador de Cableado	12 a 18 AWG
Máx. Impedancia de línea	25 Ω
Máx. Impedancia para Conexión a Tierra	6.6 KΩ
Compatible EOLR	FW421 (10KΩ)

- Conecte el SLC/DCL al módulo, como se muestra en la en la figura 3.

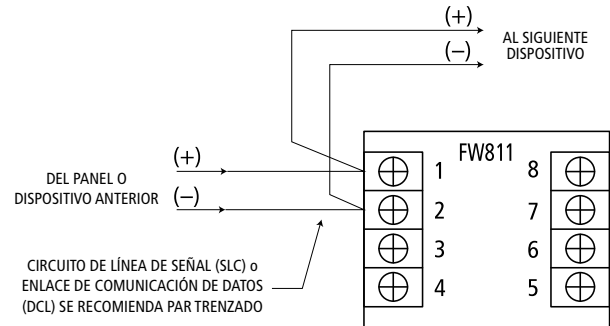

Figura 3 - Diagrama de Cableado (SLC/DCL)

Instalación

- Monte la base del FW800 en una caja eléctrica de 2X4 o 4x4 caja eléctrica utilizando los tornillos suministrados ilustrados en la Figura 1.

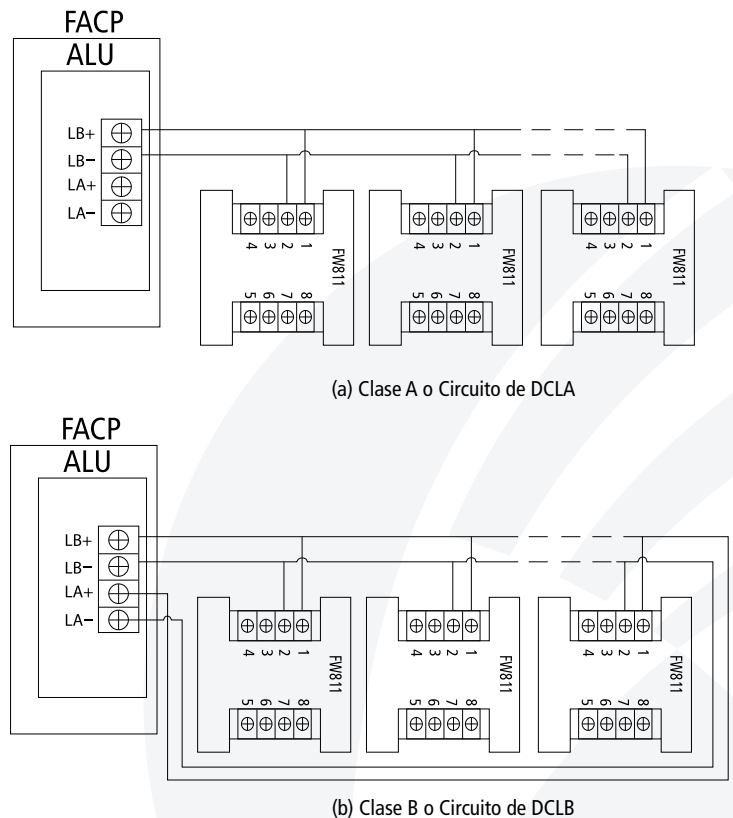

Figura 1 - Diagrama de Instalación



- Conecte los cables del circuito de línea de entrada. Véase la figura 4. La impedancia de línea máxima para el circuito de entrada es de 25Ω.

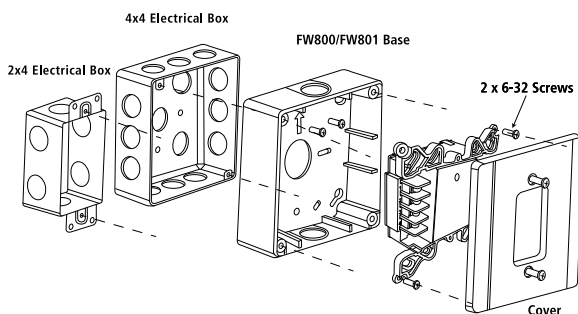

Figura 4 - Diagrama de Cableado (Circuito de Línea de Entrada)

- Combine la unidad ensamblada a la base utilizando los tornillos suministrados.
- Encienda la unidad de control.

Programación

El módulo debe programarse con una dirección válida antes de su uso. Una dirección válida debe estar entre 1~252 y no puede estar duplicada con otro dispositivo en el mismo bucle. Consulte el manual del programador portátil ReadWriter FW411 y del Panel FW106 para configurar la dirección del dispositivo. Desconecte los cables de los terminales 1 y 2 antes de programar.

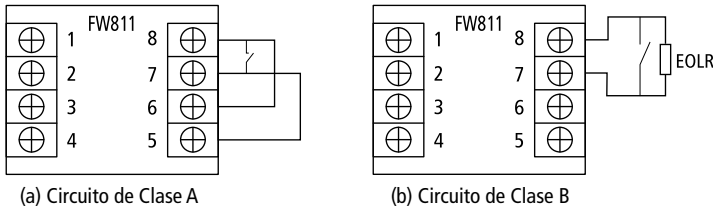
Mantenimiento

Devuelva el módulo para su reparación si no parpadea o alarma durante la prueba. No desmonte el módulo sin autorización.

Prueba

- Antes de realizar las pruebas, informe a las autoridades competentes de que el sistema está siendo sometido a mantenimiento y temporalmente fuera de servicio. Desactive el sistema para evitar alarmas no deseadas.
- Asegúrese de que el LED indicador de la del detector parpadea. Si no parpadea indica un detector que no funciona o un cableado defectuoso.
- Compruebe el cableado y vuelva a montar el detector.
- Dispare el interruptor de entrada para activar una señal de alarma alarma de incendio/supervisión/problema/señal de monitorización. El indicador LED debe encenderse en rojo fijo. Compruebe la evento que aparece en la pantalla LCD del controlador y verifíquelo.
- Una vez finalizada la prueba, vuelva a poner el sistema en al funcionamiento normal e informe a las autoridades competentes.

