

FireWatcher® FW821

Módulo de Salida Supervisada



El módulo de salida supervisada FW821 proporciona una salida de 24VDC y un interruptor de entrada de realimentación. La línea de entrada se supervisa para detectar fallos de línea abierta y fallos a tierra, por lo que el contacto debe cablearse con una resistencia de fin de línea. La línea de salida se supervisa para línea abierta, fallos de cortocircuito, fallos a tierra y pérdida de fuente de alimentación externa de 24VDC. Se trata de un dispositivo homologado por UL según UL864 y ULC-S527 para sistemas de señalización de protección contra incendios para uso en interiores. Cuando se activa la salida o se conmuta la realimentación, el LED del dispositivo indicará la condición de evento mediante un parpadeo rápido.

Al volver a la condición normal, el evento desaparecerá y el indicador LED del dispositivo volverá a la condición de reposo en rojo.

El FW821 es un módulo direccionable inteligente y toma una dirección en el Circuito de Línea de Señalización (SLC) o en el Enlace de Comunicación de Datos (DCL) de la central de alarma contra incendios.



FireWatcher®

ATENCIÓN

Los productos deben instalarse de conformidad con la NFPA 72, la CAN/ULC-S524, el CAN/ULCS536 y el Código Eléctrico Canadiense según el país de instalación. Compruebe la información de los equipos utilizados en el sistema por otros fabricantes para conocer cualquier directriz o restricciones.

No pinte esta unidad. Cualquier material extrapolado de este documento o de las instrucciones de Maple Armor Technologies Inc. u otros materiales que describan el producto con fines promocionales o publicitarios, o con cualquier otro propósito, incluida la descripción de la aplicación, el uso, la instalación y las pruebas del producto, es responsabilidad exclusiva del usuario. Maple Armor Technologies Inc. no asume ninguna responsabilidad por el uso. En ningún caso la responsabilidad de Maple Armor Technologies Inc. excederá el precio de compra del producto.





Descripción

Tensión Nominal	24VDC
Rango de Tensión	15 a 28VDC
Corriente de Espera	0.15mA
Corriente de Alarma (SLC/DCL)	0.26 mA
Funcionamiento Temperatura	0°C a 49°C (32°F a 120°F)
Humedad de Funcionamiento	0% a 93% HR
Dimensiones	120 mm (largo) × 120 mm (ancho) × 45 mm (alto)
Peso con base	261 g (9.2 oz)
Rango de Salida	15.1 to 26.4 VDC
Calibrador de Cableado	12 a 18 AWG
Máx. Impedancia de línea	25 Ω (Entrada)
Máx. Impedancia de línea	1 Ω (Salida)
Compatible EOLR	FW421 (10KΩ) o FW422 (10KΩ)
Instalación	Base FW800/FW801
Alimentación de entrada externa	24VDC (Nominal) 15.4VDC to 26.4VDC (Compatibility Range)
Corriente Activa (Salida)	1.30 A, 0.35pf
Máx. Impedancia para Conexión a Tierra	6.6 KΩ)
Compatible EOLR	FW421 (10KΩ)

realimentación es de 25 Ω y la impedancia de línea máxima para el circuito de salida es de 1 Ω. La fuente de alimentación de entrada externa es la salida PCU AUX de FACP o una fuente de 24 VCC regulada/ limitada con detección de fallo a tierra). Ejemplo de dispositivo compatible: cerradero de puerta, modelo 0563 de RUTHERFORD CONTROLS IN'L INC, con modo "Fail secure". La aceptabilidad debe ser determinada por las Autoridades Competentes.



Figura 2 - Diagrama de Cableado (SLC/DCL)

- Conecte el SLC/DCL al módulo, como se muestra en la en la figura 3.

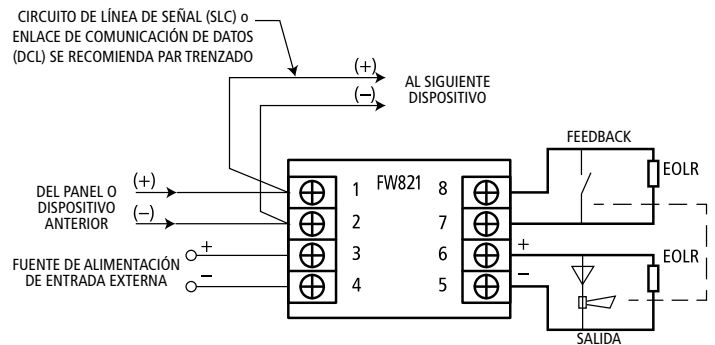

Figura 1 - Diagrama de Instalación

Instalación

- Monte la base del FW800/FW801 en una caja eléctrica de 2X4 o 4x4 caja eléctrica utilizando los tornillos suministrados, como se ilustra en la figura 1.
- Conecte los cables, véase la figura 2. Hay polaridad sensible entre el terminal 1 y el terminal 2, entre el terminal 3 y el 4, y entre el terminal 5 y el 6. Todos los circuitos son de potencia limitada. La impedancia de línea máxima para el circuito de entrada de

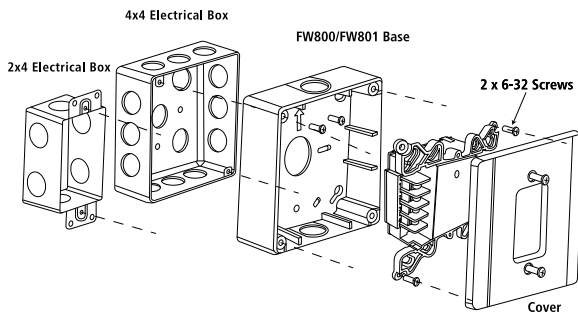

Figura 3 - Diagrama de Cableado (SLC/DCL)



4. Combine la unidad ensamblada a la base utilizando los tornillos suministrados.
5. Aplique corriente a la unidad de control.

Programación

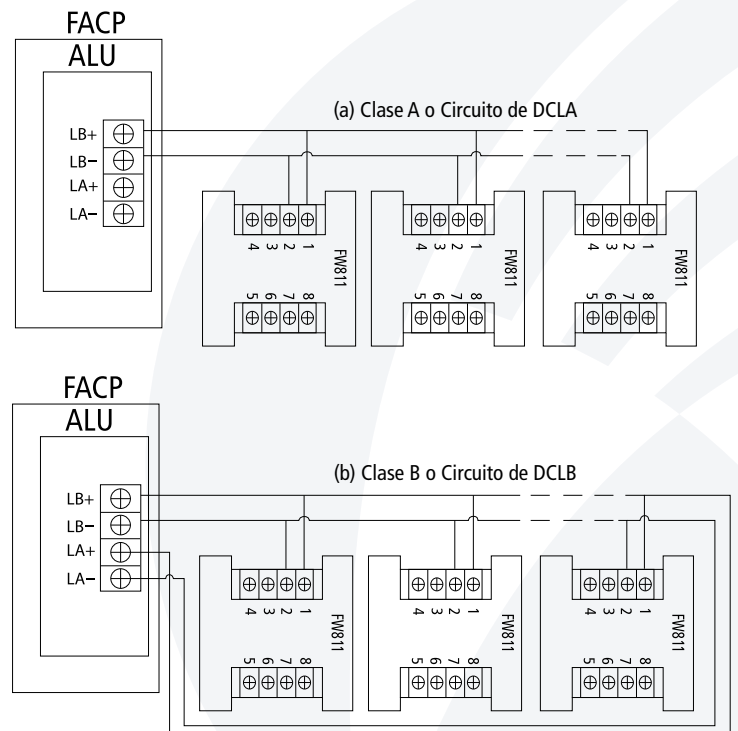
El módulo debe programarse con una dirección antes de su uso. Una válida debe estar en 1~252 y no puede duplicarse con otros dispositivos en el mismo bucle. Consulte el manual del programador programador de mano FW411/ FW412 y el panel FW106 para configurar la dirección del dispositivo. Desconecte los cables de los terminales 1 y 2 antes de programar. 2 antes de programar. Desconecte el cable en el terminal 1, 2, 3 y 4 antes de programar..

Mantenimiento

Devuelva el módulo para su reparación si no parpadea o alarma durante la prueba. No desmonte el módulo sin autorización.



Prueba

1. Antes de realizar las pruebas, informe a las autoridades competentes de que el sistema está siendo sometido a mantenimiento y temporalmente fuera de servicio. Desactive el sistema para evitar alarmas no deseadas.
2. Asegúrese de que el LED indicador de la del detector parpadea. Si no parpadea indica que el detector no funciona o que el cableado es defectuoso. Compruebe el cableado y vuelva a montar el detector.
3. Dispare el interruptor de entrada para activar una señal de retroalimentación. El LED debería pasar a rojo parpadeando rápidamente. Compruebe el suceso que aparece en la pantalla LCD del controlador y verifíquelo.
4. Vuelva a colocar el interruptor de entrada en la posición normal. El LED LED debe cambiar a la condición de reposo en rojo. Una señal de salida de salida en la interfaz AMI del FACP.
5. Active la salida (es posible que primero tenga que realizar un lógica de control relacionada en el panel de control). El LED debería pasar a rojo parpadeante rápido.
6. Desactive la salida. El LED debe cambiar a rojo de reposo.
7. Una vez finalizada la prueba, vuelva a poner el sistema en funcionamiento normal e informe a las autoridades competentes..

