

FW901R, FW901W BASE PARA BOCINA y/o ESTROBOSCOPIO



FW901R

FW901W

DESCRIPCIÓN

La base FW901R/FW901W se puede utilizar con la sirena y/o la luz estroboscópica de la serie FireWatcher.

ATENCIÓN



El producto debe instalarse de acuerdo con las normas aplicables y las autoridades competentes.

NOTA

No pinte este aparato.

Cualquier material extrapolado de este documento o de las instrucciones de Maple Armor u otros documentos que describan el producto con fines promocionales o publicitarios, o para cualquier otro propósito, incluida la descripción de la aplicación, uso, instalación y prueba del producto, es responsabilidad exclusiva del usuario. . Maple Armor no asume ninguna responsabilidad por el uso. En ningún caso la responsabilidad de Maple Armor excederá el precio de compra del producto.

REQUISITOS

Diámetro	155 mm (6,10 pulgadas)
Altura	18 mm (0,71 pulgadas)
Tamaño del cable	12 a 18 CAE

CONEXIÓN

Advertencia: No apriete demasiado los tornillos, ya que esto puede distorsionar la base y afectar la marcha.

Ver manuales de usuario e instalación del FW961R/W advertencia sonido/estroboscópico, FW981R/W estroboscópico, FW971R/W alarma Sonido, bocina estroboscópica FW962R/W, estroboscópica FW982R/W, módulo de sincronización FW951 y panel de control de alarma contra incendios FW106/FW106C para obtener más detalles.

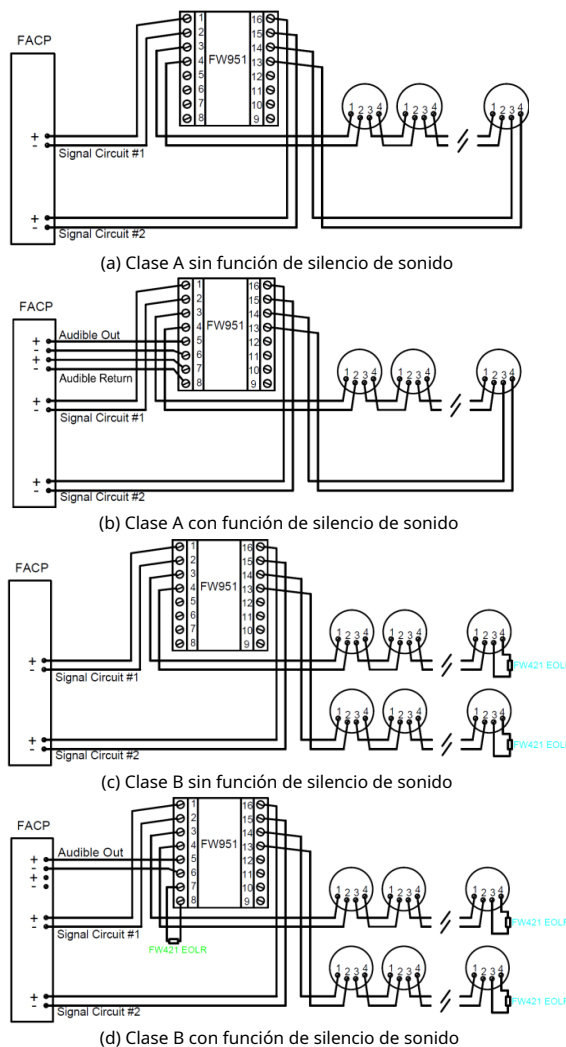

Figura 1. Modelo de sincronización FW951

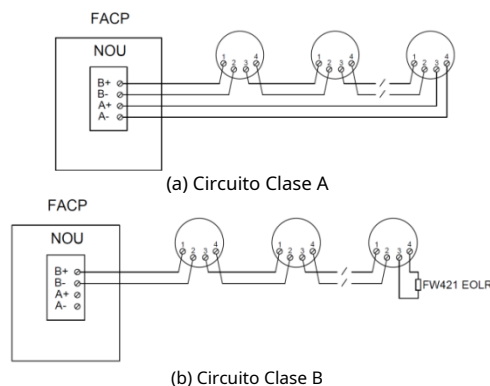

Figura 2. Diagrama de cableado con el panel de control de alarma contra incendios FACP FW106/FW106C